

INSTRUKCJA OBSŁUGI OSUSZACZ POWIETRZA PRODRY 50L



Instructions in English: page 24

missionair

Dziękujemy za wybranie naszej oferty i zakup osuszacza powietrza PRODRY 50!

Misja marki Mission Air® jest jasna - tworzyć nowoczesne i ekologiczne rozwiązania, które zapewnią Państwu wygodę i komfort poprzez dostarczanie zeroemisyjnych produktów w zakresie elektrycznego ogrzewania i klimatyzacji.

Jako odpowiedzialna firma dążymy do minimalizowania negatywnego wpływu na środowisko naturalne, poprzez projektowanie i produkcję wydajnych systemów, które świetnie współpracują z odnawialnymi źródłami energii i zmniejszają tym samym emisję szkodliwych dla naszej planety gazów.

Troska o środowisko naturalne to jeden z naszych priorytetów!



www.missionair.pl



missionair

Prosimy dokładnie zaznaczyć się z instrukcją instalacji i obsługi oraz przestrzegać jej, aby zapewnić długi okres użytkowania i niezawodne działanie urządzenia.

1. Przed pierwszym użyciem	4-5
2. Bezpieczeństwo	6-10
3. Przegląd produktów	10-11
4. Instalacja	11-12
5. Obsługa	13-19
6. Konserwacja.....	20
7. Rozwiązywanie problemów	21-22
8. Likwidacja	22
9. Warunki gwarancji	23
10. Karta gwarancyjna	46

Uwaga!

Nie instaluj i nie używaj osuszacza przed uważnym przeczytaniem niniejszej instrukcji obsługi. Prosimy o zachowanie niniejszej broszury w celu zapewnienia gwarancji na produkt i wykorzystania w przyszłości.

DZIĘKUJEMY ZA ZAKUP OSUSZACZA MISSION AIR®!

missionair

OPIS PRODUKTU

Osuszacz służy do usuwania nadmiernej wilgoci z powietrza. Uzyskane w ten sposób obniżenie względnej wilgotności powietrza chroni budynki i ich zawartość przed negatywnymi skutkami nadmiaru wilgoci.

Jako czynnik chłodniczy stosowany jest przyjazny dla środowiska R290, który nie ma szkodliwego wpływu na warstwę ozonową, znikomy efekt cieplarniany i powinien być bez problemu dostępny na całym świecie. Ze względu na swoje wydajne właściwości energetyczne, R290 jest bardzo odpowiedni jako czynnik chłodniczy do tego zastosowania.

Ze względu na wysoką palność chłodziwa należy podjąć specjalne środki ostrożności.



warning

W tym urządzeniu stosowany jest palny czynnik chłodniczy. Jeśli czynnik chłodniczy wycieknie i wejdzie w kontakt z ogniem lub częścią grzewczą, wytworzy się szkodliwy gaz i istnieje ryzyko pożaru lub częścią grzewczą, wytworzy się szkodliwy gaz i istnieje ryzyko pożaru.



Przed rozpoczęciem pracy należy dokładnie przeczytać instrukcję obsługi.



Dalsze informacje są dostępne w podręczniku użytkownika, podręczniku serwisowym i tym podobnych.



Przed rozpoczęciem pracy należy dokładnie zapoznać się z instrukcją obsługi i instrukcją serwisową.

missionair

ISTOTNE INSTRUKCJE BEZPIECZEŃSTWA

1. Urządzenie może być używane przez dzieci w wieku od 8 lat wzwyż oraz osoby o ograniczonej zdolności fizycznej, czuciowej lub umysłowej lub nieposiadające doświadczenia i wiedzy, jeżeli otrzymały nadzór lub instrukcje dotyczące bezpiecznego użytkowania urządzenia od osób do tego uprawnionych i rozumieją związane z tym zagrożenia. Dzieci nie powinny bawić się urządzeniem. Czyszczenie i konserwacja przez dzieci bez nadzoru jest niedozwolona.
2. Urządzenie jest przeznaczone wyłącznie do użytku z gazem R-290 jako czynnikiem chłodniczym.
3. Pętla czynnika chłodniczego jest uszczelniona. Tylko wykwalifikowany technik powinien podejmować próby serwisowania!
4. Nie wolno odprowadzać czynnika chłodniczego do atmosfery.
5. R-290 jest palny i cięższy od powietrza. Zbiera się najpierw w niskich przestrzeniach, ale może być cyrkulowany przez wentylatory.
6. Jeśli podejrzewany jest wyciek gazu, nie należy pozwalać nieprzeszkolonemu personelowi na próby znalezienia przyczyny.
7. Gaz używany w urządzeniu nie ma zapachu. Brak zapachu nie świadczy o braku ulatniającego się gazu.
8. W przypadku wykrycia wycieku należy natychmiast ewakuować wszystkie osoby z pomieszczenia, przewietrzyć pomieszczenie i skontaktować się z lokalną strażą pożarną, informując o wystąpieniu wycieku gazu.
9. Nie wpuszczać żadnych osób z powrotem do pomieszczenia, dopóki nie przybędzie wykwalifikowany technik, który poinformuje, że powrót jest bezpieczny.
10. Nie wolno używać otwartego ognia, papierosów ani innych możliwych źródeł zapłonu wewnątrz lub w pobliżu urządzeń.
11. Części składowe są przeznaczone do propanu i nieinwazyjne oraz nieiskrzące. Części składowe mogą być wymieniane tylko na identyczne części zamienne.

NIEPRZESTRZEGANIE POWYŻSZYCH OSTRZEŻEŃ MOŻE SPOWODOWAĆ WYBUCH, OBRAŻENIA CIAŁA, A NAWET ŚMIERĆ.

missionair

Twoje bezpieczeństwo jest najważniejszą rzeczą, o którą powinieneś zadbać w pierwszej kolejności. Przed przystąpieniem do eksploatacji osuszacza należy dokładnie przeczytać niniejszą instrukcję i w pełni ją zrozumieć.

OPERACYJNE ŚRODKI OSTROŻNOŚCI

OSTRZEŻENIE!

Aby zmniejszyć ryzyko pożaru, porażenia prądem lub obrażeń osób lub mienia:

- W przypadku uszkodzenia przewodu zasilającego musi on zostać wymieniony przez producenta, jego przedstawiciela serwisowego lub osoby o podobnych kwalifikacjach, aby uniknąć zagrożenia.
- Podczas konserwacji urządzenie powinno być odłączone od źródła zasilania.
- Urządzenie należy zawsze zasilac z źródła zasilania o takim samym napięciu, częstotliwości i wartości znamionowej, jak podano na tabliczce znamionowej produktu.
- Zawsze używaj gniazdka elektrycznego, które jest uziemione.
- Odłączaj przewód zasilający podczas czyszczenia lub gdy nie jest używany.
- Nie należy obsługiwać urządzenia mokrymi rękami. Należy zapobiegać rozlewaniu się wody na urządzenie.
- Nie zanurzać ani nie wystawiać urządzenia na działanie deszczu, wilgoci lub innych cieczy.
- Nie pozostawiać uruchomionego urządzenia bez nadzoru. Nie przechylać ani nie obracać urządzenia.
- Nie odłączać wtyczki od zasilania podczas pracy urządzenia.
- Nie należy odłączać urządzenia ciągnąc za przewód zasilający.
- Nie używać przedłużacza ani wtyczki adapterowej.
- Nie kłaść przedmiotów na urządzeniu.
- Nie należy wchodzić na urządzenie ani na nim siadać.
- Nie wkładać palców ani innych przedmiotów do wylotu powietrza.
- Nie należy dotykać wlotu powietrza ani aluminiowych żeberek urządzenia.
- Nie używać urządzenia, jeśli zostało upuszczone, uszkodzone lub wykazuje oznaki nieprawidłowego działania.
- Nie czyścić urządzenia za pomocą jakichkolwiek środków chemicznych.
- Upewnij się, że urządzenie znajduje się z dala od ognia, przedmiotów łatwopalnych lub wybuchowych.

missionair

- Urządzenie powinno być zainstalowane zgodnie z krajowymi przepisami dotyczącymi okablowania.
- Nie należy używać środków przyspieszających proces odszraniania lub czyszczenia, innych niż te zalecane przez producenta.
- Urządzenie powinno być przechowywane w pomieszczeniu bez źródeł pracy ciągłej (na przykład: otwartego ognia, działającego urządzenia gazowego lub działającej grzałki elektrycznej).
- Urządzenie należy przechowywać tak, aby zapobiec uszkodzeniom mechanicznym.
- Należy pamiętać, że czynniki chłodnicze mogą nie zawierać zapachu.
- Urządzenia należy chronić przed uszkodzeniami fizycznymi i nie wolno ich instalować w przestrzeni niewentylowanej, a także takiej o powierzchni podłogi mniejszej niż 6m².
- Należy przestrzegać krajowych przepisów dotyczących gazu.
- Wszelkie wymagane otwory wentylacyjne należy utrzymywać w stanie wolnym od przeszkód.
- Urządzenie powinno być przechowywane w dobrze wentylowanym miejscu, gdzie wielkość pomieszczenia odpowiada powierzchni pomieszczenia określonej dla eksploatacji.

Każda osoba, która zajmuje się pracami przy obiegu czynnika chłodniczego lub jego uszkodzeniem, powinna posiadać aktualny, ważny certyfikat wydany przez akredytowany w branży organ oceniający, który upoważnia ich do bezpiecznego obchodzenia się z czynnikami chłodniczymi zgodnie z uznaną w branży specyfikacją oceny.

Konserwacja powinna być wykonywana wyłącznie zgodnie z zaleceniami producenta sprzętu. Konserwacja i naprawa wymagająca pomocy innego wykwalifikowanego personelu powinna być przeprowadzana pod nadzorem osoby kompetentnej w zakresie stosowania palnych czynników chłodniczych. Jeśli czegoś nie rozumiesz lub potrzebujesz pomocy, skontaktuj się z serwisem.

missionair

ŚRODKI OSTROŻNOŚCI PRZY SERWISOWANIU

Należy przestrzegać poniższych ostrzeżeń podczas wykonywania czynności serwisowych osuszacza z czynnikiem chłodniczym R290.

1. Kontrola obszaru

Przed rozpoczęciem prac przy systemach zawierających palne czynniki chłodnicze należy przeprowadzić kontrole bezpieczeństwa konieczne, aby zapewnić zminimalizowanie ryzyka zapłonu. W przypadku naprawy układu chłodniczego, przed przystąpieniem do prac przy układzie należy zastosować się do opisanych w instrukcji środków ostrożności.

2. Procedura pracy

Prace należy podejmować w ramach kontrolowanej procedury, tak aby zminimalizować ryzyko wystąpienia obrażeń spowodowanych palnym gazem lub oparami podczas wykonywania pracy.

3. Ogólny obszar roboczy

Wszyscy pracownicy obsługi technicznej i inne osoby pracujące w obszarze lokalnym muszą zostać poinstruowani o charakterze wykonywanej pracy. Należy unikać pracy w przestrzeniach zamkniętych. Obszar wokół miejsca pracy należy oddzielić. Należy zapewnić, by warunki panujące na tym obszarze były bezpieczne dzięki kontroli materiałów łatwopalnych.

4. Kontrola obecności czynnika chłodniczego

Przed rozpoczęciem i w trakcie pracy należy sprawdzić obszar za pomocą odpowiedniego detektora czynnika chłodniczego, aby upewnić się, że technik jest świadomy istnienia potencjalnie łatwopalnej atmosfery. Należy upewnić się, że używany sprzęt do wykrywania nieszczelności jest odpowiedni do pracy z łatwopalnymi czynnikami chłodniczymi, tzn. nie iskrzy, jest odpowiednio uszczelniony lub iskrobezpieczny.

5. Obecność gaśnicy

W przypadku wykonywania jakichkolwiek prac na urządzeniach chłodniczych lub ich częściach, należy mieć pod ręką odpowiedni sprzęt gaśniczy. W pobliżu należy umieścić gaśnicę proszkową lub na CO₂.

missionair

6. Brak źródeł zapłonu

Żadna osoba wykonująca prace związane z systemem chłodniczym, które wiążą się z wystawieniem na działanie czynników palnych rur, które zawierają lub zawierały palny czynnik chłodniczy, nie może używać żadnych źródeł zapłonu w taki sposób, że może to prowadzić do ryzyka pożaru lub wybuchu. Wszystkie możliwe źródła zapłonu, w tym palenie papierosów, powinny znajdować się w odpowiedniej odległości od miejsca instalacji, naprawy, demontażu i utylizacji, podczas których może dojść do uwolnienia łatwopalnego czynnika chłodniczego do otaczającej przestrzeni. Przed przystąpieniem do pracy należy dokonać przeglądu terenu wokół urządzenia, aby upewnić się, że nie występują w nim zagrożenia palne lub ryzyko zapłonu. Znaki "Zakaz palenia" muszą być wywieszane w obszarze prowadzonych prac.

7. Obszar wentylowany

Przed ingerencją w instalacji lub wykonaniem prac gorących należy upewnić się, że obszar ten znajduje się na otwartej przestrzeni lub jest odpowiednio wentylowany. Stopień wentylacji powinien trwać przez cały okres pracy. Wentylacja powinna bezpiecznie rozpraszać ewentualnie uwolniony czynnik chłodniczy.

8. Kontrole urządzeń chłodniczych

W przypadku wymiany elementów elektrycznych muszą one być zgodne z przeznaczeniem i specyfikacją. W każdym przypadku należy przestrzegać wytycznych producenta dotyczących konserwacji i serwisu.

W razie wątpliwości należy zwrócić się o pomoc do działu technicznego producenta. W przypadku instalacji wykorzystujących palne czynniki chłodnicze należy przeprowadzić następujące kontrole:

- wielkość ładunku jest zgodna z wielkością pomieszczenia, w którym zainstalowane są części zawierające czynnik chłodniczy,
- oznaczenia na urządzeniu nadal są widoczne i czytelne. Rura chłodnicza lub jej elementy są zainstalowane w miejscu, w którym nie będą narażone na działanie substancji mogących powodować korozję elementów zawierających czynnik chłodniczy, chyba że elementy są wykonane z materiałów odpornych na korozję lub są odpowiednio zabezpieczone przed taką korozją.

missionair

9. Kontrole urządzeń elektrycznych

Naprawa i konserwacja elementów elektrycznych powinna obejmować wstępne kontrole bezpieczeństwa oraz procedury kontroli podzespołów. Jeżeli istnieje usterka, która może zagrażać bezpieczeństwu, to do czasu jej usunięcia nie wolno podłączać zasilania elektrycznego do obwodu, dopóki nie zostanie w zadowalający sposób usunięta usterka. Wstępne kontrole bezpieczeństwa obejmują:

- czy kondensatory są rozładowane: należy to zrobić w sposób bezpieczny, aby uniknąć możliwości czy nie ma żadnych elementów i przewodów elektrycznych pod napięciem podczas ładowania, odzyskiwania lub oczyszczania systemu,
- czy istnieje ciągłość uziemienia.



missionair

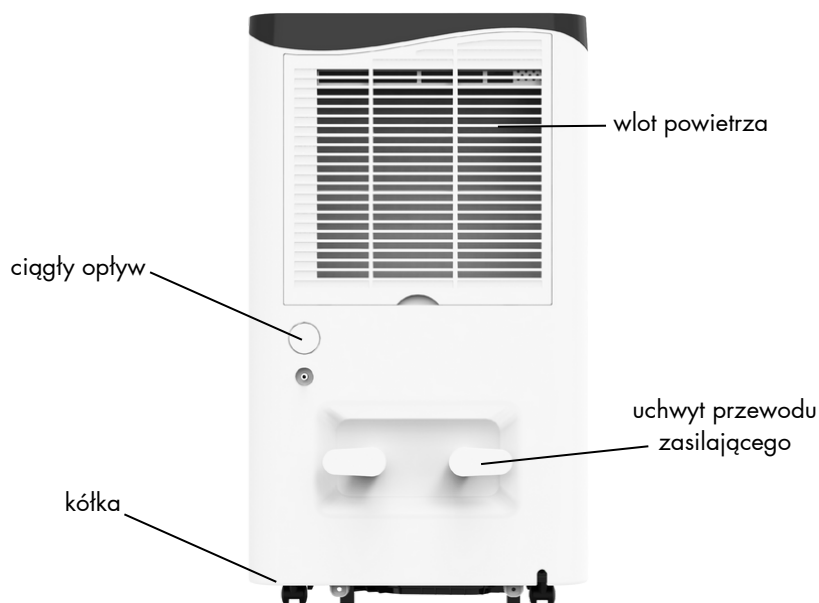

LOKALIZACJA

1. Umieścić urządzenie na twardej, równej powierzchni w miejscu, gdzie wokół niego jest co najmniej 30 cm wolnej przestrzeni, umożliwiającej prawidłową cyrkulację powietrza.

2. Nigdy nie należy instalować urządzenia w miejscach, w których mogłoby być narażone na działanie:

- Źródła ciepła, takiego jak grzejniki, promienniki, piece lub inne produkty lub urządzenia, które wytwarzają ciepło,
- W miejscu, w którym może dojść do rozprysku oleju lub wody
- Bezpośrednie światło słoneczne
- Wibracje mechaniczne lub wstrząsy
- Nadmierny kurz
- Brak wentylacji, np. szafa lub regał
- Nierówna powierzchnia

missionair

OSTRZEŻENIE

Zainstaluj urządzenie w pomieszczeniach, których powierzchnia podłogi przekracza 6 m². Nie instaluj urządzenia w miejscu, w którym może dojść do wycieku łatwopalnego gazu.

BEZPIECZNA OBSŁUGA URZĄDZENIA

Sprawdź urządzenie po rozpakowaniu, czy nie ma na nim żadnych uszkodzeń lub zarysowań:

- urządzenie należy eksploatować w temperaturze otoczenia od 5°C do 35°C,
- nie należy używać na zewnątrz. Ten osuszacz jest przeznaczony do zastosowań domowych, wyłącznie w pomieszczeniach,
- nie należy pracować w pobliżu ścian, zastół lub innych przedmiotów, które mogą blokować wlot i wylot powietrza. Należy utrzymywać wlot i wylot powietrza w stanie wolnym od przeszkód,
- przed uruchomieniem należy ustawić deflektor wiatru w kierunku do góry,
- Jeśli urządzenie pozostawało przechylone o więcej niż 45°, przed uruchomieniem pozostawić je w pozycji pionowej na co najmniej 24 godziny.
- dla lepszej oszczędności energii należy trzymać drzwi i okna zamknięte,
- nie należy eksploatować ani przechowywać urządzenia w miejscach narażonych na bezpośrednie działanie promieni słonecznych lub deszczu,
- jest rzeczą normalną, że po ciągłej pracy w gorące dni wylot powietrza jest ciepły w dotyku,
- opróżnij zbiornik wody przed przeniesieniem urządzenia,
- upewnij się, że zbiornik na wodę jest prawidłowo zamontowany, w przeciwnym razie urządzenie nie będzie działać prawidłowo,
- osuszacz rozpoczyna osuszanie, jeśli wilgotność w pomieszczeniu jest o 3% wyższa od wybranej wilgotności,
- istnieje ochronne 3-minutowe opóźnienie czasowe sprężarki, należy odczekać 3 minuty, aby osuszacz wznowił osuszanie.

missionair

PANEL STEROWANIA

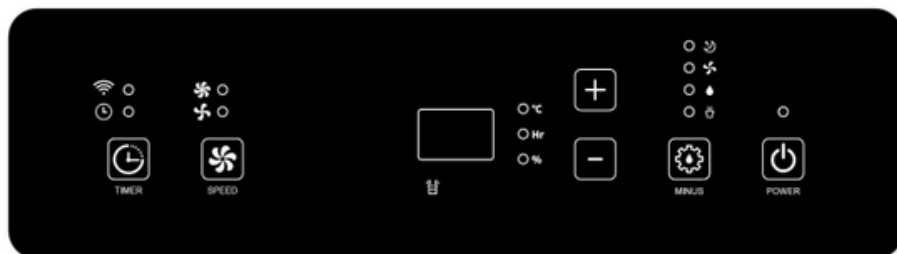

USTAWIENIA

Przycisk POWER



POWER

Po włączeniu zasilania wszystkie wskaźniki i ekran będą się świecić przez 1 sekundę, a następnie zgasną, wskaźnik zasilania będzie się świecił, a maszyna będzie w trybie gotowości. Naciśnij ten przycisk ponownie, maszyna przestanie działać, wskaźnik zasilania będzie wyłączony.

Przycisk MODE



MODE

Po naciśnięciu tego przycisku można wybrać inny tryb. Urządzenie posiada tryb automatycznego osuszania, tryb ciągłego osuszania, tryb uśpienia i tryb wentylacji.

Tryb automatycznego osuszania:

Po pierwszym włączeniu urządzenia, przejdzie ono w tryb automatycznego osuszania, lub można nacisnąć przycisk mode, aby wybrać ten tryb.

Gdy wilgotność otoczenia $>$ ustawiona wilgotność +3%, wentylator i sprężarka zaczynają pracować zgodnie z ustawieniami.

Gdy wilgotność otoczenia $<$ ustawiona wilgotność -3%, sprężarka przestanie pracować, a wentylator zatrzyma się po 30 sekundach opóźnienia.

W trybie automatycznego osuszania można regulować zarówno prędkość wentylatora, jak i wilgotność. Po ustawieniu wilgotności, wyświetlacz powraca do wyświetlania wilgotności otoczenia.

missionair

Tryb ciągłego osuszania:

Urządzenie kontynuuje nieprzerwanie pracę, nie ma na nią wpływu wilgotność otoczenia. Prędkość wentylatora może być regulowana, a na ekranie cyfrowym wyświetlana jest wilgotność otoczenia.

Tryb uśpiania:

W trybie uśpiania, jeśli w ciągu 10 sekund nie zostanie wykonana żadna czynność, wskaźnik zasilania i wskaźnik uśpiania stopniowo ciemnieją, a inne wskaźniki i ekran cyfrowy są wyłączone.

Naciśnięcie dowolnego przycisku spowoduje powrót do normalnego wyświetlania. Pozostałe funkcje są takie same jak w trybie automatycznego osuszania.

Tryb wentylacji

W trybie wentylacji sprężarka nie działa, a prędkość wentylatora może być regulowana. W trybie wentylatora nie można regulować ustawionej wilgotności, a na ekranie cyfrowym wyświetlana jest wilgotność otoczenia.

Timer



Naciśnięcie tego przycisku umożliwia ustawienie funkcji timera.

W stanie bez timingu:

Naciśnij przycisk "timer", aby wejść w stan ustawiania timera, a cyfrowy wskaźnik czasu wyświetla czas odmierzenia. Podczas okresu migania, naciśnij przycisk w górę lub w dół, aby dostosować czas timingu (0~24h).

W stanie odmierzenia czasu:

Naciśnij przycisk "timer", aby zadać pytanie o czas, a wyświetlacz wskaże pozostały okres czasu. Naciśnij ponownie przycisk "timer", aby anulować odmierzenie czasu podczas okresu mrugania.

W stanie pracy, możesz ustawić czas wyłączenia maszyny, a w stanie gotowości, ustawić czas na włączenie maszyny.



Regulacja ustawionej wilgotności (30-80%) lub timera (0-24h)



ADD



DOWN

Naciśnij ten przycisk, aby przełączyć między wysoką a niską prędkością wentylatora.



SPEED

OBSŁUGA WIFI

Możesz pobrać aplikację, wyszukując „Smart Life” w sklepach z aplikacjami mobilnymi lub skanując następujący kod QR.



Download Smart Life App



Informacje o sposobie korzystania z aplikacji

To urządzenie można obsługiwać za pośrednictwem sieci domowej. Warunkiem jest stałe połączenie WIFI do routera i bezpłatna aplikacja "Smart Life" zainstalowana w urządzeniu mobilnym.

missionair

Proces parowania:

1. Podłącz osuszacz powietrza do zasilania.
2. Upewnij się, że Twój telefon jest podłączony do sieci WIFI 2,4G. Twój telefon komórkowy i urządzenie muszą znajdować się w odpowiednim zasięgu siły sygnału tego samego routera WIFI (Aby uzyskać informacje o maksymalnym zasięgu, zapoznaj się ze specyfikacją routera).
3. Pobierz aplikację "Smart Life", zarejestruj swoje konto użytkownika, po czym zaloguj się na nie.
4. Po podłączeniu osuszacza do zasilania urządzenie przechodzi w tryb parowania. Jeżeli w trakcie 3 minut nie dojdzie do połączenia, tryb parowania automatycznie zostanie anulowany. W celu ponownej aktywacji trybu parowania, należy przytrzymać przycisk "TIMER" przez 5 sekund.
5. Aby sparować aplikację z urządzeniem możesz wybrać w aplikacji opcję automatycznego skanowania, lub ręcznie wybrać urządzenie z listy (domyślnie: "Add Device"- "Small Home Appliances"- "Dehumidifier". Następnie postępuj zgodnie z informacjami w aplikacji. Możliwe, że w trakcie procesu parowania będziesz musiał wskazać w aplikacji tempo migania wskaźnika wifi na urządzeniu (szybkie lub wolne), następnie dodaj wykryte urządzenie i wprowadź hasło do sieci WiFi aby zakończyć proces.

Połączenie przez Bluetooth

Włącz funkcję bluetooth w telefonie komórkowym lub innym urządzeniu mobilnym z zainstalowaną aplikacją „Smart Life”. Gdy miga wskaźnik WIFI, otwórz aplikację "Smart Life", urządzenie połączy się przez bluetooth automatycznie.

Uwagi:

Po pomyślnym połączeniu urządzenia zapala się lampka WIFI. Teraz możesz obsługiwać urządzenie za pomocą aplikacji. Naciśnij i przytrzymaj przycisk „Timer” przez około 5 sekund, urządzenie rozłączy się, lampka WIFI powinna zgasnąć.

Proces parowania urządzenia z aplikacją, a także interfejs samej aplikacji mobilnej, mogą ulegać zmianie na przestrzeni czasu w związku z wprowadzanymi przez dewelopera aplikacji aktualizacjami. W przypadku problemów z działaniem aplikacji mobilnej prosimy o bezpośredni kontakt z deweloperem aplikacji.

missionair

OPRÓŻNIANIE ZBIORNIKA

Gdy zbiornik jest pełny, urządzenie wyłączy się i wyda sygnał dźwiękowy, zapali się lampka "Water Full", a na ekranie cyfrowym pojawi się napis "FL".

- Naciśnij przycisk POWER, aby wyłączyć urządzenie.
- Pociągnij za zbiornik wody i po prostu wysuń go z korpusu osuszacza.
- Opróżnij zbiornik.
- Wyczyść wnętrze zbiornika, jak również jego zewnętrzną część.
- Włóż pusty zbiornik z powrotem do urządzenia.
- Naciśnij przycisk POWER, aby wznowić pracę.
- Jeśli kontrolka "Water Full" nie zgaśnie, sprawdź, czy pływak jest prawidłowo umieszczony.

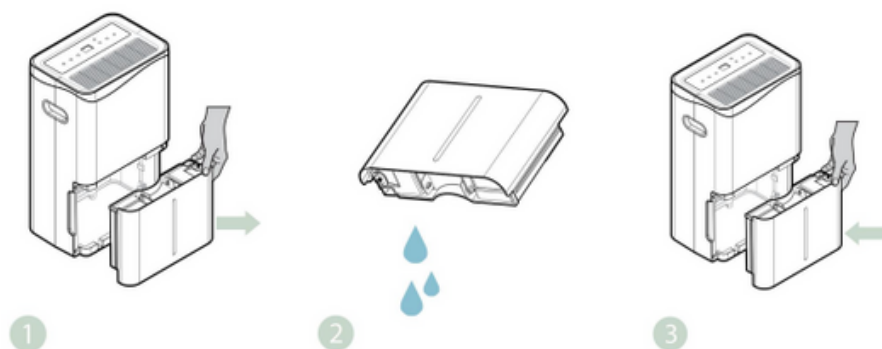

missionair

Ostrzeżenie!

1. Nie wyrzucaj magnesów i plastikowych nitów w zbiorniku. W przeciwnym razie osuszacz może nie zostać uruchomiony lub urządzenie nie zatrzyma się automatycznie po zapełnieniu zbiornika, a skondensowana woda przelewająca się przez zbiornik będzie wyciekać na zewnątrz.
2. Upewnij się, aby skutecznie usunąć skondensowaną wodę w zbiorniku i umieścić zbiornik w oryginalnej pozycji
3. Jeśli zbiornik wody jest brudny, proszę przepłukać go czystą wodą. Unikaj stosowania detergentów, drutów, chemicznych środków do usuwania pyłu, oleju napędowego, benzenu, rozcieńczalników lub innych rozpuszczalników. W przeciwnym razie może to spowodować uszkodzenie zbiornika i spowodować wycieki.
4. Umieść zbiornik wody w jego pierwotnej pozycji. W przeciwnym razie lampka kontrolna będzie zawsze alarmować i maszyna nie będzie mogła ponownie rozpocząć pracy



missionair

CIĄGŁE ODPROWADZENIE WODY

W przypadku pracy ciągłej lub osuszania bez nadzoru należy podłączyć załączony wąż spustowy do urządzenia. Woda z kondensatu może automatycznie spływać do wiadra lub spływać grawitacyjnie.

- Wyprostuj rurę spustową
- Włóż jeden koniec odpływu do otworu odwadniającego znajdującego się w tylnej części urządzenia i podłącz drugi koniec do wyznaczonego miejsca odprowadzania wody.

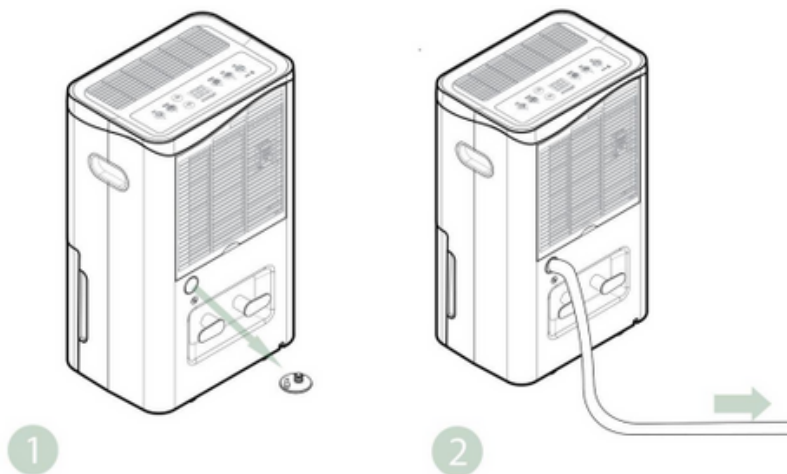

Ostrzeżenie

1. Proszę nie blokować odpływu lub rury spustowej, może to spowodować wyciek wody
2. Proszę nie zginać rury spustowej. Wysokość rury spustowej powinna być niższa niż wylot odwodnienia
3. Rura drenażowa musi być mocno połączona z wylotem drenażu
4. Nie należy zanurzać końca rury spustowej w wodzie; w przeciwnym razie może to spowodować powstanie pęcherzyków powietrza w rurze, co może zakłócić przepływ wody i doprowadzić do wycieku

missionair

Uwaga: przed przystąpieniem do czyszczenia i konserwacji urządzenia należy wyłączyć urządzenie i odłączyć zasilanie, aby uniknąć porażenia prądem.

CZYSZCZENIE FILTRU POWIETRZA (regularnie co dwa tygodnie)

Kurz gromadzi się na filtrze i ogranicza przepływ powietrza. Ograniczony przepływ powietrza zmniejsza wydajność systemu, a jeśli zostanie zablokowany, może spowodować uszkodzenie urządzenia. Filtr powietrza wymaga regularnego czyszczenia. Filtr powietrza jest wyjmowany w celu ułatwienia czyszczenia. Nie wolno eksploatować urządzenia bez zamontowanego filtra powietrza, w przeciwnym razie parownik może zostać zanieczyszczony i uszkodzony.

1. Wyciągnij filtr z dolnej części tylnej obudowy
2. Użyj odkurzacza, aby delikatnie wchłonąć kurz na powierzchni. Jeśli filtr jest bardzo brudny, umyj go wodą, a następnie dokładnie wysusz.
3. Włóż filtr z powrotem.

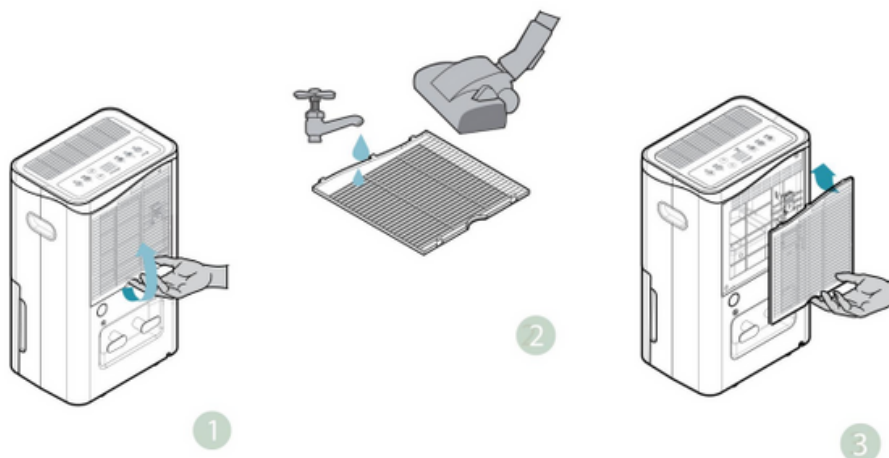

missionair

1. TEMP. FUNKCJONOWANIA. $5^{\circ}\text{C} \leq \text{Temp. otoczenia} \leq 35^{\circ}\text{C}$

Gdy temperatura otoczenia jest niższa lub wyższa od temperatury roboczej, osuszacz przestaje pracować.

Gdy $5^{\circ}\text{C} \leq \text{Temp. otoczenia} \leq 16^{\circ}\text{C}$, sprężarka automatycznie odszrania się w określonych odstępach czasu. Podczas odszrania sprężarka zatrzymuje się, a wentylator pracuje.

2. PRZED WEZWANIEM SERWISU

Przed skontaktowaniem się z profesjonalnym serwisem należy zapoznać się z listą problemów, która zawiera typowe zdarzenia, które nie są wynikiem wady wykonania lub materiałów.

PROBLEM	MOŻLIWE PRZYCZYNY	ROZWIĄZANIE
Urządzenie nie działa	<ol style="list-style-type: none"> 1. Brak zasilania 2. Miga wskaźnik zapełnienia wody. 3. Temperatura pokojowa $< 5^{\circ}\text{C}$, lub $> 35^{\circ}\text{C}$. 	<ol style="list-style-type: none"> 1. Podłączyć do sprawnego gniazdka i włączyć 2. Opróżnić zbiornik wody i ustawić go na nowo, lub ponownie ustawić zbiornik wody na właściwe miejsce 3. Self-Protection zaprojektowany w celu ochrony urządzenia. Nie może pracować w takiej temperaturze.
Złe funkcjonowanie, słaba wydajność	<ol style="list-style-type: none"> 1. Czy filtr powietrza jest zatkany lub brudny 2. Czy kanał wlotowy lub wylotowy jest zatkany? 3. Sprawdź, czy temperatura w pomieszczeniu jest niższa niż 16°C. 4. Czy filtr jest zatkany? 	<ol style="list-style-type: none"> 1. Wyczyść filtr powietrza zgodnie z instrukcją. 2. Usunąć przeszkodę z wlotu lub wylotu powietrza 3. To jest normalne. Maszyna będzie się rozmrażać w niskiej temperaturze. 4. Umyj filtr
Głośny hałas podczas pracy	Sprawdź czy urządzenie jest bezpiecznie ustawione	Ustawić maszynę na płaskim i stabilnym podłożu
E2	Problem z czujnikiem wilgotności	Zmień lub wyczyść czujnik



PROBLEM	MOŻLIWE PRZYCZYNY	ROZWIĄZANIE
LO	Wilgotność środowiska jest poniżej 20%.	Osuszacz wyłącza się dla własnej ochrony
HI	Wilgotność środowiska jest powyżej 90%.	Osuszacz wyłącza się dla własnej ochrony
CL	Ochrona przed niską temperaturą otoczenia <5°C	Osuszacz wyłącza się dla własnej ochrony
CH	Ochrona przed wysoką temperaturą otoczenia >35°C	Osuszacz wyłącza się dla własnej ochrony

LIKWIDACJA

Magazynowanie:

Długotrwałe przechowywanie - Jeśli urządzenie nie będzie używane przez dłuższy okres czasu (więcej niż kilka dni), najlepiej jest je wyczyścić i całkowicie wysuszyć.

Proszę przechowywać urządzenie zgodnie z poniższymi krokami:

1. Odłączyć urządzenie i wyjąć wąż odpływowy
2. Opróżnić całkowicie zbiornik wody i oczyścić go .
3. Wyczyścić filtr i pozwól mu całkowicie wyschnąć w zacienionym miejscu.
4. Ponownie zainstalować filtr na swoim miejscu.
5. Podczas przechowywania urządzenie musi znajdować się w pozycji pionowej.
6. Przechowywanie urządzenia w wentylowanym, suchym i bezpiecznym miejscu wewnątrz budynku.



Uwalnianie czynnika chłodniczego do atmosfery jest surowo zabronione!

Nie należy wyrzucać urządzeń elektrycznych jako niesortowanych odpadów komunalnych, należy korzystać z selektywnej zbiórki odpadów. Skontaktuj się z władzami lokalnymi, aby uzyskać informacje na temat dostępnych systemów zbiórki. W przypadku wyrzucania urządzeń elektrycznych na wysypiska śmieci lub składowiska, substancje niebezpieczne mogą przedostać się do wód gruntowych i do łańcucha pokarmowego, szkodząc zdrowiu i samopoczuciu, a nawet życiu.

missionair

1. Producent zapewnia **24 miesięczny** okres gwarancyjny produktu, na którym wydana jest niniejsza karta gwarancyjna.
2. Niniejszą gwarancją objęte są ukryte wady materiałowe, lub konstrukcyjne urządzenia uniemożliwiające jego użytkowanie zgodnie z przeznaczeniem.
3. Maksymalne roszczenie gwarancyjne jest równe jednokrotnej wartości zakupu urządzenia zakwalifikowanego przez Gwaranta do wymiany. Gwarant nie ponosi żadnych dalszych kosztów spowodowanych wadliwą pracą urządzenia.
4. Gwarancja ważna jest na terytorium RP.
5. Usterki produktu ujawnione w okresie gwarancyjnym będą usuwane bezpłatnie w terminie 14 dni roboczych, licząc od dnia dostarczenia towaru do siedziby firmy. Nie dotyczy to usterek wymienionych w punkcie 14.
6. Wszelkie zmiany zapisów w Karcie Gwarancyjnej oraz ślady przeróbek lub prób dokonania zmian konstrukcyjnych produktu oraz samodzielnych napraw poza autoryzowanym serwisem, a także użytkowania produktu, w szczególności niedbałym obchodzeniem się, wystawianiem na działanie cieczy, wilgoci, narażeniem na korozję lub utlenianie, ujawnione w trakcie wykonania serwisu gwarancyjnego, powodują, że gwarancja przestaje obowiązywać.
7. Gwarancja traci ważność w przypadku naruszenia plomby gwarancyjnej lub numeru fabrycznego.
8. Produkt jest objęty gwarancją **door-to-door**, a więc w przypadku uznanej reklamacji transport do serwisu odbywa się kurierem na koszt producenta. Reklamację zgłaszamy poprzez **formularz serwisowy** znajdujący się na naszej stronie.
9. Warunkiem wykonania naprawy jest dostarczenie produktu z podpisaną kartą gwarancyjną oraz dowodem zakupu produktu (paragon, faktura).
10. Urządzenie należy odpowiednio zapakować i przygotować dla kuriera. Serwis nie ponosi odpowiedzialności za uszkodzenia w transporcie wynikające z nieodpowiednio zapakowanej przesyłki.
11. W przypadku niespełnienia któregokolwiek z warunków niniejszej gwarancji towar, w stanie niezmiennym, zostanie odesłany na koszt kupującego.
12. Wszelka korespondencja, zwroty, reklamacje, powinny być kierowane na adres serwisu podany na naszej stronie.
13. Gwarancja na sprzedany towar konsumpcyjny nie wyłącza, nie ogranicza ani nie zawiesza uprawnień kupującego wynikających z niezgodności towaru z umową.
14. Gwarancja nie obejmuje obniżania się jakości produktu spowodowanego normalnym procesem zużycia i poniższych przypadków:
 - mechaniczne uszkodzenia produktu i wywołane nim wady,
 - uszkodzenia i wady powstałe na skutek:
 - niewłaściwego lub niezgodnego z instrukcją użytkowania, przechowywania i konserwacji,
 - użytkowaniem lub pozostawieniem produktu w nieodpowiednich warunkach (nadmierna wilgoć, zbyt wysoka, lub zbyt niska temperatura, nasłonecznienie, itp.),
 - samowolnych (dokonanych przez użytkownika lub inne nieupoważnione osoby) napraw, przeróbek lub zmian konstrukcyjnych,
 - podłączeniem dodatkowego wyposażenia, innego niż zalecane przez producenta produktu,
 - nieprawidłowego napięcia zasilającego, przepięcia w instalacji zasilającej.

missionair

Thank you for choosing our offer and purchasing the PRODRY 50 dehumidifier!

The Mission Air® brand's mission is clear - to create modern and environmentally friendly solutions for your comfort and convenience by providing zero-emission electric heating and air conditioning products.

As a responsible company, we strive to minimise our impact on the environment by designing and manufacturing efficient systems that work well with renewable energy sources and thus reduce emissions of gases that are harmful to our planet. Concern for the environment is one of our priorities!



www.missionair.pl



missionair

Please read and follow the installation and operating instructions carefully to ensure a long service life and reliable operation.

1. Before first use	26-27
2. Safety	28-32
3. Product overview	32-33
4. Installation	33-34
5. Service.....	35-41
6. Conservation.....	42
7. Problem solving.....	43-44
8. Decommissioning	44
9. Warranty conditions	45
10. Warranty card	46

Attention!

Do not install or use the dehumidifier before carefully reading this manual. Please retain this booklet for product warranty and future use.

THANK YOU FOR PURCHASING MISSION AIR DEHUMIDIFIER®!



PRODUCT DESCRIPTION

A dehumidifier is used to remove excessive moisture from the air. The resulting reduction in relative humidity protects buildings and their contents from the negative effects of excess moisture.

As a refrigerant, environmentally friendly R290 is used, which has no harmful effects on the ozone layer, a negligible greenhouse effect and should be readily available worldwide. Due to its efficient energy properties, R290 is very suitable as a refrigerant for this application.

Due to the high flammability of the coolant, special precautions must be taken.



warning

A flammable refrigerant is used in this unit. If the refrigerant leaks and comes into contact with a fire or a heating section, harmful gas is produced and there is a risk of fire or a heating section, harmful gas is produced and there is a risk of fire.



Read the operating instructions carefully before starting work.



Further information is available in the user manual, service manual and the like.



Carefully read the operating instructions and service manual before starting work.

missionair

IMPORTANT SAFETY INSTRUCTIONS

1. The appliance may be used by children aged 8 years and over and by persons with limited physical, sensory or mental capacity or lack of experience and knowledge, if they have received supervision or instructions on the safe use of the appliance from authorised persons and understand the risks involved. Children should not play with the appliance. Cleaning and maintenance by unsupervised children is not permitted.
2. The appliance is designed exclusively for use with R-290 gas as refrigerant.
3. The refrigerant loop is sealed. Only a qualified technician should attempt servicing!
4. Refrigerant must not be discharged into the atmosphere.
5. R-290 is flammable and heavier than air. It collects first in low spaces, but can be circulated by fans.
6. If a gas leak is suspected, do not allow untrained personnel to attempt to find the cause.
7. The gas used in the appliance has no smell. The absence of an odour does not indicate the absence of escaping gas.
8. If a leak is detected, immediately evacuate all persons from the room, ventilate the room and contact the local fire brigade informing them that a gas leak has occurred.
9. Do not allow any persons back into the room until a qualified technician arrives to advise that it is safe to return.
10. Do not use open flames, cigarettes or other possible sources of ignition inside or near the appliances.
11. Components are designed for propane and are non-invasive and non-sparking. Components may only be replaced with identical replacement parts.

FAILURE TO OBSERVE THESE WARNINGS MAY RESULT IN EXPLOSION, INJURY OR EVEN DEATH.

missionair

Your safety is the most important thing you should take care of first. Before operating the dehumidifier, read these instructions carefully and understand them fully.

OPERATIONAL PRECAUTIONS

WARNING!

To reduce the risk of fire, electric shock or injury to persons or property:

- If the power cord is damaged, it must be replaced by the manufacturer, its service representative or similarly qualified persons to avoid danger.
- The appliance should be disconnected from the power supply during maintenance.
- Always supply the appliance from a power source of the same voltage, frequency and rating as indicated on the product nameplate.
- Always use an electrical outlet that is earthed.
- Unplug the power cord when cleaning or when not in use.
- Do not handle the appliance with wet hands. Prevent water from spilling on the appliance.
- Do not immerse or expose the appliance to rain, moisture or other liquids.
- Do not leave the appliance running unattended. Do not tilt or rotate the appliance.
- Do not disconnect the plug from the power supply while the appliance is running.
- Do not unplug the appliance by pulling on the power cord.
- Do not use an extension cord or adapter plug.
- Do not place objects on the appliance.
- Do not step on or sit on the appliance.
- Do not insert fingers or other objects into the air outlet.
- Do not touch the air inlet or the aluminium fins of the appliance.
- Do not use the appliance if it has been dropped, damaged or shows signs of malfunction.
- Do not clean the appliance with any chemicals.
- Ensure that the appliance is kept away from fire, flammable or explosive objects.

missionair

- The appliance should be installed in accordance with national wiring regulations.
- Do not use defrosting or cleaning accelerators other than those recommended by the manufacturer.
- The appliance should be stored in a room without sources of continuous operation (for example: open flame, running gas appliance or running electric heater).
- The appliance should be stored to prevent mechanical damage.
- Note that refrigerants may be odourless.
- The appliances must be protected from physical damage and must not be installed in an unventilated space or one with a floor area of less than 6m².
- National gas regulations must be complied with.
- Any required ventilation openings must be kept clear of obstructions.
- The appliance should be stored in a well-ventilated area where the size of the room corresponds to the area of the room specified for operation.

Any person who works on or damages refrigerant circuits should hold a current, valid certificate issued by an industry-accredited assessment body that authorises them to handle refrigerants safely in accordance with an industry-recognised assessment specification.

Maintenance should only be carried out in accordance with the equipment manufacturer's recommendations. Maintenance and repairs requiring the assistance of other qualified personnel should be carried out under the supervision of a person competent in the use of flammable refrigerants. If you do not understand something or need assistance, please contact the service department.

missionair

SERVICING PRECAUTIONS

Observe the following warnings when servicing a dehumidifier with R290 refrigerant.

1. Area control

Before working on systems containing flammable refrigerants, carry out the safety checks necessary to ensure that the risk of ignition is minimised. If the refrigeration system is being repaired, the precautions described in the instructions must be followed before working on the system

2. Working procedure

Work must be undertaken in a controlled procedure so as to minimise the risk of injury from flammable gas or fumes during the work.

3. General working area

All maintenance staff and others working in the local area must be instructed in the nature of the work to be carried out. Working in confined spaces must be avoided. The area around the work area must be cordoned off. Ensure that the conditions in the area are safe by controlling flammable materials.

4. Monitoring the presence of refrigerant

Before and during work, check the area with a suitable refrigerant detector to ensure that the technician is aware of the potentially flammable atmosphere. Ensure that the leak detection equipment used is suitable for working with flammable refrigerants, i.e. non-sparking, properly sealed or intrinsically safe.

5. Presence of a fire extinguisher

When carrying out any work on refrigeration equipment or parts of it, have the appropriate fire extinguishing equipment on hand. A powder or CO₂ fire extinguisher should be placed nearby.

missionair

6. No ignition sources

No person carrying out work on a refrigeration system that involves exposure to flammable pipes that contain or have contained flammable refrigerant shall use any source of ignition in such a way that it may lead to a risk of fire or explosion. All possible sources of ignition, including smoking, should be kept at a suitable distance from the installation, repair, dismantling and disposal area, during which flammable refrigerant may be released into the surrounding area. The area around the appliance should be inspected before work is carried out to ensure there are no flammable hazards or ignition risks. 'No smoking' signs must be posted in the area of the work being carried out.

7. Ventilated area

Before interfering with the installation or carrying out hot work, ensure that the area is in the open or is adequately ventilated. The degree of ventilation should continue throughout the work. The ventilation should safely disperse any refrigerant that may be released.

8. Inspections of refrigeration equipment

If electrical components are replaced, they must comply with the intended use and specifications. In any case, the manufacturer's maintenance and service guidelines must be followed.

If in doubt, seek assistance from the manufacturer's technical department. For installations using flammable refrigerants, the following checks must be carried out:

- the size of the load is compatible with the size of the room in which the refrigerant containing parts are installed,
- the markings on the unit are still visible and legible. -The refrigeration pipe or components are installed in a location where they will not be exposed to substances that may cause corrosion of refrigerant containing components, unless the components are made of corrosion resistant materials or are adequately protected against such corrosion.

missionair

9. Checks on electrical equipment

Repair and maintenance of electrical components should include initial safety checks and component inspection procedures. If there is a fault that may compromise safety, electrical power must not be connected to the circuit until the fault has been satisfactorily rectified. Initial safety checks include:

- that the capacitors are discharged: this should be done safely to avoid the possibility of whether there are any live electrical components and conductors during charging, recovery or purging of the system,
- whether there is ground continuity.



missionair

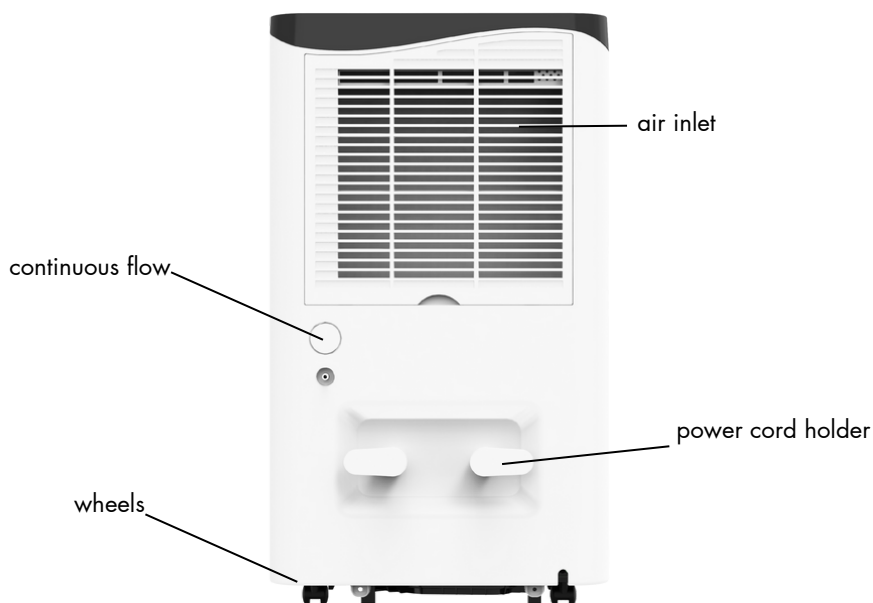

LOCATION

1 Place the appliance on a hard, level surface where there is at least 30 cm of free space around it to allow proper air circulation.

2 Never install the appliance where it could be exposed:

- A heat source such as radiators, heaters, cookers or other products or appliances that generate heat,
- In an area where oil or water splashes may occur
- Direct sunlight
- Mechanical vibration or shocks
- Excessive dust
- Lack of ventilation, e.g. a cupboard or bookcase
- Uneven surface

missionair

WARNING

Install the unit in rooms whose floor area exceeds 6 m². Do not install the appliance in an area where flammable gas may leak.

SAFE OPERATION OF THE DEVICE

Check the device after unpacking for any damage or scratches:

- operate the unit at an ambient temperature of 5°C to 35°C,
- do not use outdoors. This dehumidifier is designed for domestic use, indoors only,
- do not operate near walls, curtains or other objects that may block the air inlet and outlet. Keep the air inlet and outlet free of obstructions,
- before starting, position the wind deflector in an upward direction,
- If the appliance has been left tilted by more than 45°, leave it in an upright position for at least 24 hours before starting it up.
- keep doors and windows closed for better energy conservation,
- do not operate or store the appliance in direct sunlight or in the rain,
- it is normal for the air outlet to be warm to the touch after continuous operation on hot days,
- empty the water tank before moving the unit,
- make sure the water tank is correctly installed, otherwise the unit will not work properly,
- the dehumidifier starts dehumidifying if the humidity in the room is 3% higher than the selected humidity,
- there is a protective 3-minute compressor time delay, wait 3 minutes for the dehumidifier to resume dehumidification.

missionair

CONTROL PANEL

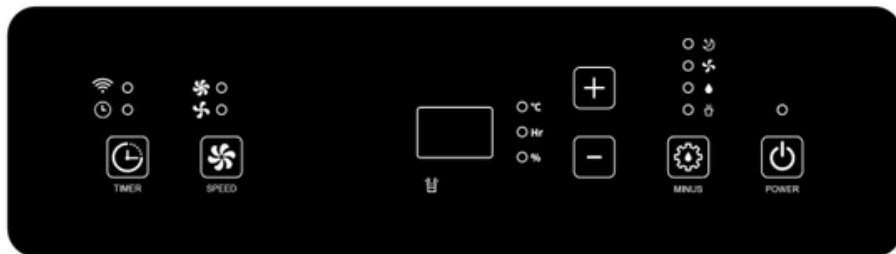

SETTINGS

POWER button



POWER

When the power is switched on, all indicators and the screen will be on for 1 second and then off, the power indicator will be on and the machine will be in standby mode. Press this button again, the machine will stop working, the power indicator will be off.

MODE button



MODE

By pressing this button, a different mode can be selected. The unit has an automatic dehumidification mode, a continuous dehumidification mode, a sleep mode and a ventilation mode.

Automatic dehumidification mode:

When the unit is first switched on, it will enter automatic dehumidification mode, or you can press the mode button to select this mode.

When ambient humidity $>$ set humidity +3%, the fan and compressor start to operate according to the settings.

When ambient humidity $<$ set humidity -3%, the compressor will stop running and the fan will stop after a 30 second delay.

In automatic dehumidification mode, both fan speed and humidity can be adjusted.

Once the humidity is set, the display returns to the ambient humidity display.

missionair

Continuous dehumidification mode:

The unit continues to run continuously, unaffected by ambient humidity. The fan speed can be adjusted and the ambient humidity is displayed on the digital screen.

Sleep mode:

In sleep mode, if no action is performed within 10 seconds, the power indicator and sleep indicator gradually darken and other indicators and the digital screen are turned off.

Pressing any button will return to the normal display. Other functions are the same as in auto dehumidify mode.

Ventilation mode

In ventilation mode, the compressor does not operate and the fan speed can be adjusted. In fan mode, the set humidity cannot be adjusted and the digital screen displays the ambient humidity.

Timer



Press this button to set the timer function.

In the non-timing state:

Press the "timer" button to enter the timer setting state, and the digital time indicator displays the timer time. During the flashing period, press the up or down button to adjust the timing (0~24h).

In the timer state:

Press the "timer" button to ask for the time, and the display will indicate the remaining time period. Press the "timer" button again to cancel timekeeping during the blinking period.

In the running state, you can set the time for the machine to switch off, and in the standby state, you can set the time for the machine to switch on.

missionair

Adjustable humidity setting (30-80%) or timer (0-24h)



ADD



DOWN

Press this button to switch between high and low fan speed.



SPEED

WIFI SUPPORT

You can download the app by searching for 'Smart Life' in the mobile app shops or by scanning the following QR code.



Download Smart Life App



Information on how to use the application

This device can be operated via your home network. The prerequisite is a permanent WIFI connection to the router and the free "Smart Life" app installed on the mobile device.

missionair

Evaporation process:

1. Connect the dehumidifier to the power supply.
2. Make sure your phone is connected to a 2.4G WIFI network. Your mobile phone and the device must be within the appropriate signal strength range of the same WIFI router (Refer to your router specifications for maximum range).
3. Download the 'Smart Life' app, register your user account, then log in.
4. When the dehumidifier is connected to the power supply, the device enters pairing mode. If there is no connection within 3 minutes, the pairing mode is automatically cancelled. To reactivate pairing mode, hold down the "TIMER" button for 5 seconds.
5. To pair the app with a device, you can select the auto scan option in the app, or manually select a device from the list (default: "Add Device"- "Small Home Appliances"- "Dehumidifier"). Then follow the information in the app. During the pairing process, you may need to indicate in the app the rate at which the wifi indicator on the device is flashing (fast or slow), then add the detected device and enter the WiFi password to complete the process.

Bluetooth connection

Activate the bluetooth function on your mobile phone or other mobile device with the "Smart Life" app installed. When the WIFI indicator flashes, open the "Smart Life" app, the device will connect via bluetooth automatically.

Comments:

Once the device is successfully connected, the WIFI light comes on. You can now operate the device via the app. Press and hold the 'Timer' button for about 5 seconds, the device will disconnect, the WIFI light should go out.

The process of pairing the device with the app, as well as the interface of the mobile app itself, may change over time due to updates by the app developer. If you are experiencing problems with the mobile app, please contact the app developer directly.

missionair

EMPTYING THE TANK

When the tank is full, the unit will switch off and beep, the 'Water Full' light will come on and the digital screen will show 'FL'.

- Press the POWER button to switch the unit off.
- Pull the water tank and simply slide it out of the dehumidifier body.
- Empty the tank.
- Clean the inside of the tank as well as the outside of the tank.
- Insert the empty tank back into the unit.
- Press the POWER button to resume operation.
- If the "Water Full" light does not go out, check that the float is correctly positioned.

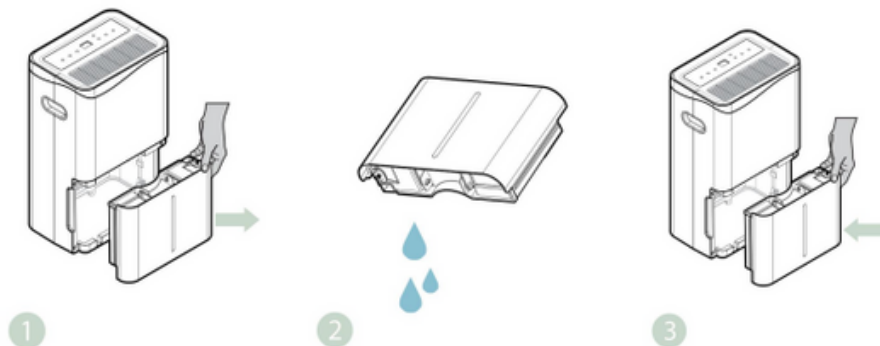

missionair

Warning!

1. Do not throw away the magnets and plastic rivets in the tank. Otherwise, the dehumidifier may not start or the unit may not stop automatically when the tank is full and condensed water overflowing through the tank will leak outwards.
2. Make sure to effectively remove the condensed water in the tank and place the tank in its original position
3. If the water tank is dirty, please flush it with clean water. Avoid using detergents, wires, chemical dust removers, diesel, benzene, thinners or other solvents. Failure to do so may damage the tank and cause leaks.
4. Place the water tank in its original position. Otherwise, the indicator light will always alarm and the machine will not be able to start working again

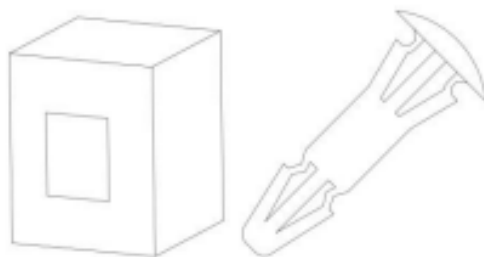

missionair

CONTINUOUS DRAINAGE

For continuous operation or unattended dehumidification, connect the enclosed drain hose to the unit. Condensate water can automatically drain into a bucket or drain by gravity.

- Straighten the drain pipe
- Insert one end of the drain into the drain hole located at the rear of the unit and connect the other end to the designated drainage point.

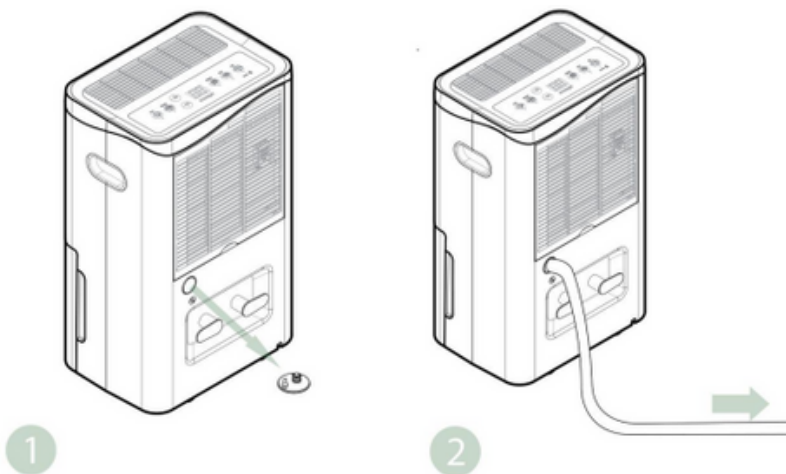

Warning

1. Please do not block the drain or drain pipe, this may cause water to leak out
2. Please do not bend the downpipe. The height of the drain pipe should be lower than the drain outlet
3. The drainpipe must be firmly connected to the drainage outlet
4. Please do not submerge the end of the drainpipe in water; otherwise this may cause air bubbles to form in the pipe, which may disrupt the flow of water and lead to leakage

missionair

Caution: before cleaning and maintaining the unit, switch off the unit and disconnect the power supply to avoid electric shock.

CLEANING THE AIR FILTER (regularly every fortnight)

Dust builds up on the filter and restricts airflow. Restricted airflow reduces the efficiency of the system and, if blocked, can cause damage to the unit. The air filter requires regular cleaning. The air filter is removable for easy cleaning. Do not operate the unit without the air filter in place, otherwise the evaporator may become contaminated and damaged.

1. Remove the filter from the bottom of the rear housing
2. Use a Hoover to gently draw up dust on the surface. If the filter is very dirty, wash it with water, then dry it thoroughly.
3. Put the filter back in.

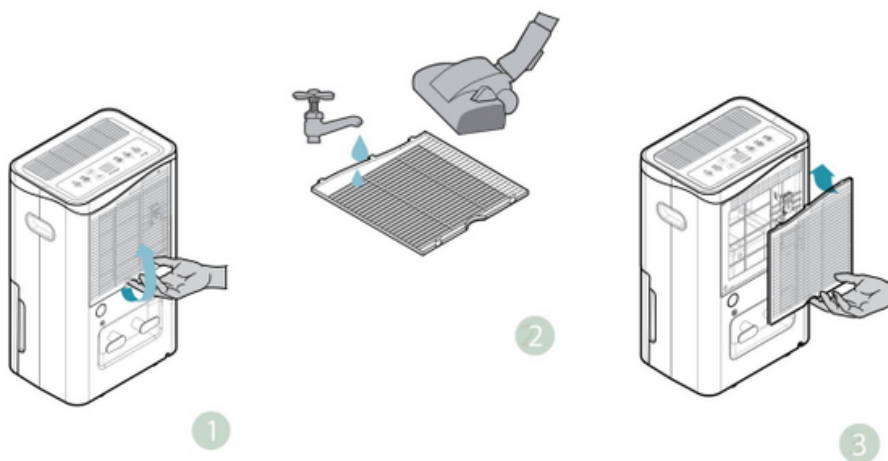

1. TEMP. OPERATING $5^{\circ}\text{C} \leq \text{Ambient temp.} \leq 35^{\circ}\text{C}$

When the ambient temperature is below or above the operating temperature, the dryer stops operating.

When $5^{\circ}\text{C} \leq \text{Ambient Temp.} \leq 16^{\circ}\text{C}$, the compressor automatically defrosts at specified intervals. During defrosting, the compressor stops and the fan runs.

2. BEFORE CALLING SERVICE

Before contacting a professional service, it is important to review the list of problems, which includes typical incidents that are not the result of a defect in workmanship or materials.

PROBLEM	POSSIBLE CAUSES	SOLUTION
Device does not work	<ol style="list-style-type: none"> 1. No power supply 2. Water fill indicator flashes. 3. Room temperature $< 5^{\circ}\text{C}$, or $> 35^{\circ}\text{C}$. 	<ol style="list-style-type: none"> 1. Plug into a working outlet and switch on 2. Empty the water tank and set it up again, or put the water tank back in its proper place 3. Self-Protection designed to protect the appliance. It cannot operate at this temperature.
Poor functioning, poor performance	<ol style="list-style-type: none"> 1. Is the air filter clogged or dirty? 2. Is the inlet or outlet duct clogged? 3. Check that the room temperature is below 16°C. 4. Is the filter clogged? 	<ol style="list-style-type: none"> 1. Clean the air filter according to the instructions. 2. Remove obstruction from air inlet or outlet. 3. This is normal. The machine will defrost at low temperature. 4. Clean the filter
Loud noise during operation	Check that the device is securely positioned	Position the machine on a flat and stable surface
E2	Humidity sensor problem	Change or clean the sensor



PROBLEM	POSSIBLE CAUSES	SOLUTION
LO	Environmental humidity is below 20%.	The dehumidifier switches off for its own protection
HI	Environmental humidity is above 90%.	The dehumidifier switches off for its own protection
CL	Protection against low ambient temperature < 5°C	The dehumidifier switches off for its own protection
CH	Protection against high ambient temperatures > 35°C	The dehumidifier switches off for its own protection

DECOMMISSIONING

Storage:

extended storage - If the unit will not be used for a long period of time (more than a few days), it is best to clean it and dry it completely.

Please store the unit according to the following steps:

1. Disconnect the appliance and remove the drain hose
- 2 Empty the water tank completely and clean it .
- 3 Clean the filter and allow it to dry completely in a shaded area.
- 4 Reinstall the filter in its place.
- 5 The unit must be in an upright position during storage.
6. store the unit in a ventilated, dry and safe indoor location.



The release of refrigerant into the atmosphere is strictly prohibited!

Do not dispose of electrical appliances as unsorted municipal waste, use separate waste collection. Contact your local authorities for information on available collection systems. If electrical appliances are disposed of in landfills or dumps, hazardous substances can enter the groundwater and the food chain, damaging health and well-being and even life.



1. The manufacturer provides a **24-month warranty** period for the product for which this warranty card is issued.
2. This warranty covers latent defects in material, or design of the device that prevent its use as intended.
3. The maximum warranty claim is equal to one times the purchase value of the device qualified by the Guarantor for replacement. The guarantor will not bear any further costs caused by the faulty operation of the device.
4. The guarantee is valid in the territory of the Republic of Poland.
5. Defects of the product revealed during the warranty period will be removed free of charge within 14 working days, counting from the day of delivery to the company's headquarters. This does not apply to faults listed in item 14.
6. Any changes to the entries on the Warranty Card and traces of alterations or attempts to make structural changes to the product and independent repairs outside the authorised service centre, as well as the use of the product, in particular careless handling, exposure to liquids, moisture, exposure to corrosion or oxidation, disclosed during the warranty service, shall render the warranty null and void.
7. The warranty becomes void if the warranty seal or factory number is tampered with.
8. The product is covered by a door-to-door warranty, so in the event of a recognised complaint, transport to the service centre is by courier at the manufacturer's expense. Complaints are reported via the service form on our website.
9. In order to carry out repairs, the product must be delivered with a signed warranty card and proof of purchase of the product (receipt, invoice).
10. The device should be properly packed and prepared for the courier. The service is not responsible for damage during transport resulting from inadequately packed parcels.
11. If any of the conditions of this guarantee are not fulfilled, the goods, in an unaltered state, will be sent back at the buyer's expense.
12. All correspondence, returns, complaints, should be addressed to the service address given on our website.
13. The guarantee for the sold consumer goods does not exclude, limit or suspend the rights of the buyer resulting from the non-conformity of the goods with the contract.
14. The guarantee does not cover deterioration of the product caused by normal wear and tear and the following cases:
 - mechanical damage to the product and defects caused by it,
 - damages and defects caused by:
 - improper or non-compliant use, storage and maintenance,
 - using or leaving the product in unsuitable conditions (excessive humidity, too high or too low a temperature, sunshine, etc.),
 - unauthorised (by the user or other unauthorised persons) repairs, modifications or structural changes,
 - connection of additional equipment other than that recommended by the product manufacturer,
 - incorrect supply voltage, overvoltage in the supply system.

missionair

KARTA GWARANCYJNA

WARRANTY CARD



Mission Air®

BRAK NINIEJSZEGO DOKUMENTU POWODUJE UTRATĘ GWARACNJI
LACK OF THIS DOCUMENT WILL RESULT IN LOSS OF WARRANTY

NA URZĄDZENIE ELEKTRYCZNE

FOR AN ELECTRIC DEVICE

NAZWA URZĄDZENIA DEVICE NAME	OSUSZACZ POWIETRZA AIR DRYER
SYMBOL URZĄDZENIA DEVICE SYMBOL	PRODRY 50L
NUMER FABRYCZNY SERIAL NUMBER	

NABYWCA

PURCHASER

NAZWA FIRMY COMPANY NAME	
ADRES ADDRESS	
TELEFON PHONE NUMBER	

SPRZEDAWCA

SELLER

Data sprzedaży Date of sale	Pieczętka sprzedawcy Dealer's stamp
---------------------------------------	---

missionair